

SCHEMA ELETTRICO / ELECTRIC DIAGRAM

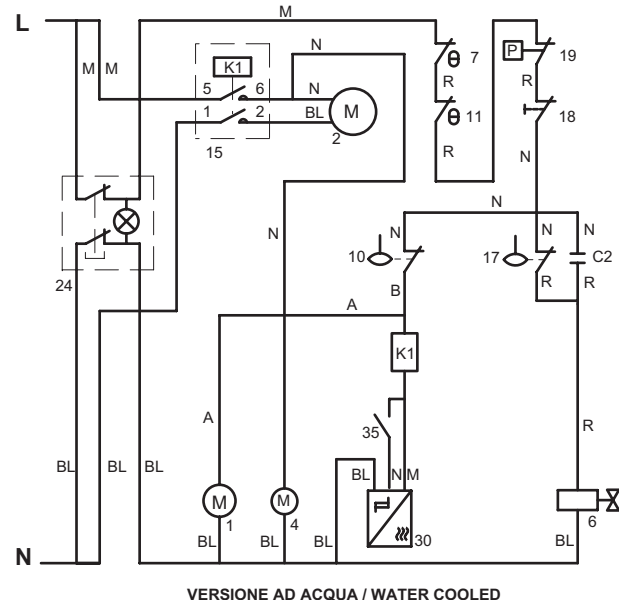
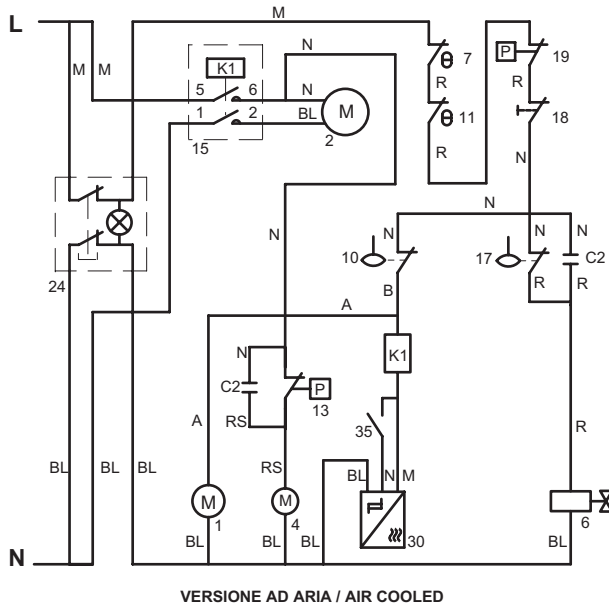

1. MOTORE DEL RIDUTTORE
GEAR REDUCTION MOTOR

2. COMPRESSORE
COMPRESSOR

4. MOTOVENTILATORE
FAN MOTOR

6. ELETTROVALVOLA INGRESSO ACQUA BACINELLA
BASIN'S WATER INLET VALVE

7. TERMOSTATO DI SICUREZZA EVAPORATORE
EVAPORATOR SAFETY THERMOSTAT

10. MICRO CONTROLLO MANCANZA ACQUA BACINELLA
BASIN'S WATER'S LACK MICRO SWITCH

11. TERMOSTATO CONTENITORE
BIN THERMOSTAT

13. PRESSOSTATO CONTROLLO CONDENSAZIONE
CONDENSER CONTROL PRESSURE SWITCH

15. TELERUTTORE
CONTACTOR

17. MICRO CONTROLLO LIVELLO ACQUA BACINELLA
BASIN WATER'S LEVEL MICRO SWITCH

18. CONTROLLO CONTENITORE PIENO
STORAGE BIN CONTROL

19. PRESSOSTATO DI SICUREZZA
SAFETY PRESSURE SWITCH

24. INTERRUTTORE LUMINOSO
SWITCH ON - OFF (GREEN LIGHT)

30. SENSORE DI ROTAZIONE
ROTATION SENSOR

35. BY-PASS ESCLUSIONE ATTESA
WAITING CUTTING OUT BYPASS

DA UTILIZZARE SOLO DAL MANUTENTORE
TO BE USED BY THE MAINTENANCE PERSONNEL
ONLY

A = ARANCIO / ORANGE
B = BIANCO / WHITE
BL = BLU / BLUE
M = MARRONE / BROWN
N = NERO / BLACK
R = ROSSO / RED
RS = ROSA / PINK