

SCHEMA ELETTRICO / ELECTRIC DIAGRAM

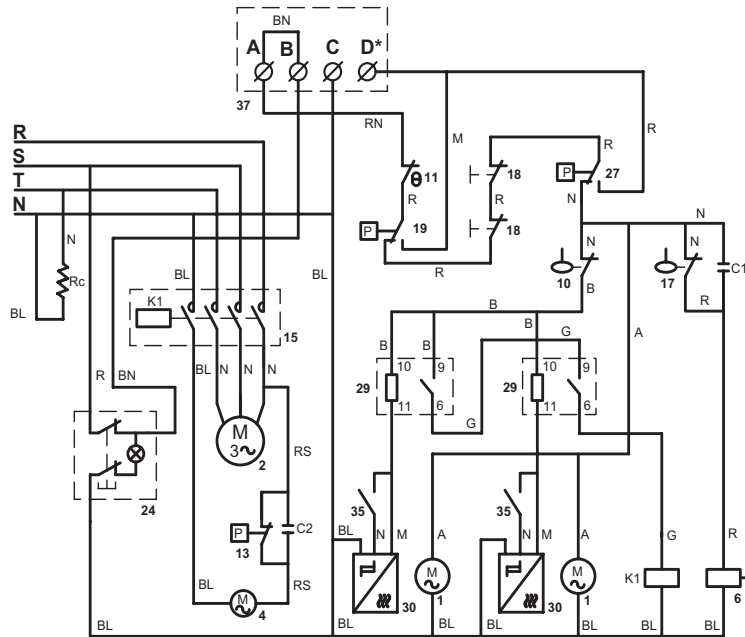

VERSIONE AD ARIA / AIR COOLED

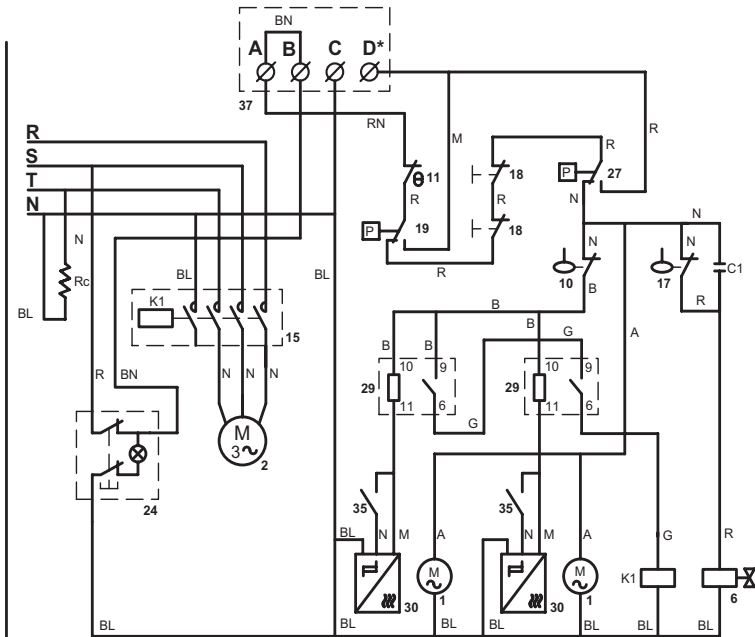

VERSIONE AD ACQUA / WATER COOLED

1. MOTORE DEL RIDUTTORE GEAR REDUCTION MOTOR	13. PRESSOSTATO CONTROLLO CONDENSAZIONE CONDENSER CONTROL PRESSURE SWITCH	27. PRESSOSTATO DI SICUREZZA BASSA PRESSIONE SAFETY PRESSURE SWITCH FOR LOW PRESSURE
2. COMPRESSORE COMPRESSOR	15. TELERUTTORE CONTACTOR	29. RELE' RELAY
4. MOTOVENTILATORE FAN MOTOR	17. MICRO CONTROLLO LIVELLO ACQUA BACINELLA BASIN WATER'S LEVEL MICRO SWITCH	30. SENSORE DI ROTAZIONE ROTATION SENSOR
6. ELETTROVALVOLA INGRESSO ACQUA BACINELLA BASIN'S WATER INLET VALVE	18. CONTROLLO CONTENITORE PIENO STORAGE BIN CONTROL	35. BY-PASS ESCLUSIONE ATTESA WAITING CUTTING OUT BYPASS DA UTILIZZARE SOLO DAL MANUTENTORE TO BE USED BY THE MAINTENANCE PERSONNEL ONLY
10. MICRO CONTROLLO MANCANZA ACQUA BACINELLA BASIN'S WATER'S LACK MICRO SWITCH	19. PRESSOSTATO DI SICUREZZA SAFETY PRESSURE SWITCH	37. MORSETTIERA PER COLLEGAMENTO A SCATOLA ELETTRICA REMOTA O DRB 500 TERMINAL BLOCK FOR CONNECTION TO REMOTE PANEL OR DRB 500
11. TERMOSTATO CONTENITORE BIN THERMOSTAT	24. INTERRUOTTORE LUMINOSO SWITCH ON - OFF (GREEN LIGHT)	

Rc RESISTENZA DEL COMPRESSORE
COMPRESSOR RESISTANCE

A = ARANCIO / ORANGE
B = BIANCO / WHITE
BL = BLU / BLUE
G = GRIGIO / GREY
M = MARRONE / BROWN
N = NERO / BLACK
R = ROSSO / RED
RS = ROSA / PINK
BN = BIANCO-NERO / WHITE-BLACK
RN = ROSSO-NERO / RED-BLACK

* NON UTILIZZARE PER COLLEGAMENTO A DRB 500 / NOT BE USED FOR CONNECTION TO DRB 500

Cod. 24584 - Rev. 05