

# SCHEMA ELETTRICO / ELECTRIC DIAGRAM

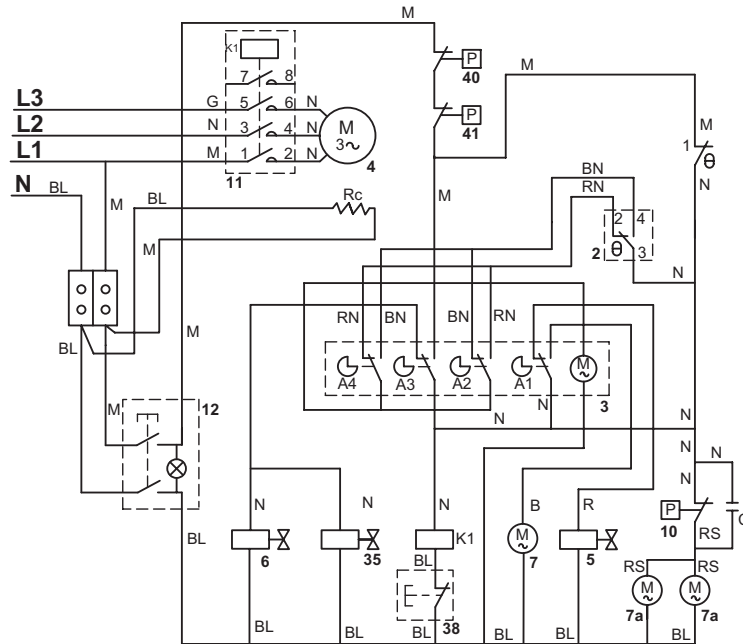

1. TERMOSTATO CONTENITORE BIN THERMOSTAT	7. POMPA PUMP	38. INTERRUTTORE UNIPOLARE SINGLE-POLE SWITCH
2. TERMOSTATO EVAPORATORE EVAPORATOR THERMOSTAT	7a. MOTOVENTILATORI FAN MOTORS	40. PRESSOSTATO DI SICUREZZA DI MASSIMA PRESSIONE (CIRCUITO DI BASSA PRESSIONE) MAX PRESSURE SAFETY PRESSURE SWITCH (LOW PRESSURE CIRCUIT)
3. TEMPORIZZATORE TIMER	10. PRESSOSTATO PRESSURE SWITCH	41. PRESSOSTATO DI SICUREZZA DI MASSIMA PRESSIONE (CIRCUITO DI ALTA PRESSIONE) MAX PRESSURE SAFETY PRESSURE SWITCH (HIGH PRESSURE CIRCUIT)
4. COMPRESSORE COMPRESSOR	11. TELERUTTORE CONTACTOR	
5. ELETTROVALVOLA GAS CALDO HOT GAS VALVE	12. INTERRUTTORE LUMINOSO SWITCH ON-OFF (GREEN LIGHT)	
6. ELETTROVALVOLA INGRESSO ACQUA WATER INLET VALVE	35. ELETTROVALVOLA SCARICO ACQUA BACINELLA WATER BASIN OUTLET VALVE	Rc. RESISTENZA DEL COMPRESSORE (SOLO PER COMPRESSORE CON RESISTENZA)

B = BIANCO / WHITE
BL = BLU / BLUE
BN = BIANCO-NERO / WHITE-BLACK
G = GRIGIO / GREY
M = MARRONE / BROWN
N = NERO / BLACK
R = ROSSO / RED
RN = ROSSO-NERO / RED-BLACK
RS = ROSA / PINK